

PFW 6870 Pop-up-Videowandmodul

PFW 6870 ist ein Video-Wandmontagesystem, das sich an die jeweiligen Gegebenheiten anpassen lässt und für Bildschirme von bis zu 72 kg mit einem Montagemuster von 200 x 200 bis 600 x 400 mm geeignet ist. Zu seinen Merkmalen zählen die Stapelfähigkeit mehrerer Bildschirme, ein gefedertes Release-System, ein offenes Design, einstellbare Abstandhalter, einstellbare obere Montageklammern und scherenartige gerade Erweiterungen.

Min. Größe (inches)	37"
Max. Größe (inches)	65"
Max. Gewicht (kg)	72
Garantie	5 Jahre

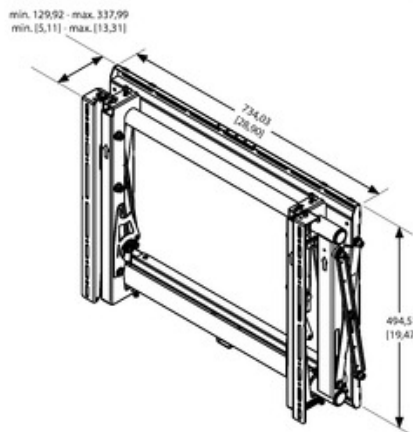

PFW 6870 Pop-up-Videowandmodul

Optional verringern speziell entwickelte Abstandhalter die Montagezeit erheblich. Abstandhalter sind für die gebräuchlichsten Videowandbildschirme erhältlich.

Merkmale

- Federbelasteter Pop-out-Mechanismus
- Nivellierung, Einstellung der Höhe und Tiefe und seitliche Anpassung
- Optionale benutzerspezifische Distanzstücke, aktuelle Liste verfügbarer Distanzstücke siehe Website
- VESA-Befestigungsbereich mind. 200x200 mm, max. 600x400 mm

Logistische Informationen

EAN-Code Produkt	8712285323461
Nettogewicht (kg)	20.41
Single Box Width (mm)	889
Single Box Length (mm)	596
Single Box Height (mm)	139